



# Urban Center Bari

La fase 2



# La Mission, le Attività, il Futuro

Alessandro Cariello

# La Mission

**Alessandro Cariello**

L'Urban Center è la **casa della partecipazione civica** che ha come focus il cambiamento fisico e immateriale della città.

L'Urban Center **mette a valore il capitale sociale e culturale della comunità** catalizzando le intelligenze collettive sui temi della trasformazione urbana attraverso una **piattaforma aperta** che connetta le istituzioni pubbliche agli abitanti, alla cittadinanza attiva, alle espressioni del mondo economico, sociale e culturale.

Le parole chiave:

**#luogo #internazionalizzazione #interdisciplinarietà #innovazione #informazione**

# Le Attività

**Alessandro Cariello**

La promozione e gestione dei **percorsi di partecipazione** legati a progetti di trasformazione urbana a inseriti nel bilancio partecipativo.

L'**informazione** sulle trasformazioni urbane e la **promozione della cultura urbana**.

L'**archivio** di analisi, ricerche e progetti sulla città, prodotti da soggetti accademici, istituzionali, professionali o dalla cittadinanza attiva.

La costruzione e il monitoraggio della **rete di soggetti** istituzionali, della cittadinanza organizzata e non, del mondo economico, sociale e culturale, **attivi nelle trasformazioni urbane**.

# Il Futuro prossimo

Alessandro Cariello

Il Bando **Pugliapartecipa**

L'**indagine** su un'**idea condivisa** di Urban Center

Il rinnovamento dell'**immagine identitaria**

Il **consolidamento della comunità** on-line e off-line

La creazione delle linee guida sulla **gestione condivisa** dell'Urban Center



# #PugliaPartecipa

Urban Center Bari, come Casa della Partecipazione

Anna Vella

# Progetto

## Urban Center Bari, come Casa della Partecipazione

### Legge Regione Puglia n.28/2017 “Legge sulla partecipazione”

Publicazione Bando: **Novembre 2018**

Candidatura Comune di Bari: **Gennaio 2019**

Publicazione graduatoria: **Aprile 2019**

Sottoscrizione Convenzione: **14.06.2019**

Inizio Attività: **Luglio 2019**

Durata progetto: **6 mesi + proroga**

Regione Puglia - Proroga progetto: **Aprile 2020**

Importo totale progetto: **€25.000**





# Regione Puglia: sito web Puglia Partecipa

<https://partecipazione.regione.puglia.it/>

**Costruiamo insieme la Puglia di domani**  
Partecipa e decidi il futuro della tua regione

**PARTECIPA**

La legge sulla Partecipazione stabilisce un metodo di coinvolgimento permanente sui temi importanti che riguardano il territorio e la comunità.

Attraverso i processi partecipativi, il cittadino viene ascoltato e i spazi di confronto permanenti che vengono istituiti, che consentono di prendere parte alle decisioni pubbliche.

Obiettivo della Regione Puglia è realizzare interventi mirati nell'interesse della comunità locale e coinvolgere la cittadinanza con forme di co-progettazione.

**LEGGI DI PIÙ >**

**I PUGLIA SOSTENIBILE 2030**  
Sezioni tematiche Vision e Strategia di sviluppo sostenibile

**ECONOMIA, INNOVAZIONE E INFRASTRUTTURE**  
Fase attiva STRATEGIA 2030

**AMBIENTE E TERRITORIO**  
Fase attiva STRATEGIA 2030

**PERSONE E STILI DI VITA**  
Fase attiva STRATEGIA 2030

**ISTRUZIONE E CITTADINANZA**  
Fase attiva STRATEGIA 2030

**VEDI TUTTI I PROCESSI DI PUGLIA**

**I PROCESSI REGIONALI**  
Percorsi partecipativi promossi dalla Regione Puglia

**TOWN MEETINGS**  
Fase attiva Confindustria

**TOUR DELLA BELLEZZA**  
Fase attiva Fide Industriale

**PIANO REGIONALE PER LE POLITICHE FAMILIARI**  
Fase attiva Fase della redazione del Piano Regionale per la famiglia

**TERRA E FUTURO (PROSPETTIVE)**  
Fase attiva Fase di approvazione

**VEDI TUTTI I PROCESSI REGIONALI**

**I PROCESSI TERRITORIALI**  
Processi partecipativi sostenuti dal Piano Puglia Partecipa

**BIGOT - PROGETTO DI PARTECIPAZIONE PER LA RETE DEL PATRIMONIO LOCALE PUGLIESE**  
Fase attiva RMSE B1 - Decreti del Comune di Bari - Partecipazione ai percorsi/Qualificatori del percorso di partecipazione

**EX-VIRI**  
Fase attiva RMSE B1 - Qualificatori del percorso/Qualificatori del percorso di partecipazione

**Bari, assieme in Comune**  
Fase attiva Fase della conduzione

**Democrazia**  
Fase attiva Fase della conduzione

**VEDI TUTTI I PROCESSI TERRITORIALI**

**Gallery: un osservatorio partecipante**  
Coppola Tisa Onlus

#pugliapartecipa gallery cittadinoanzattiva  
#gallerydellediteinanzattiva  
#gallerydelpartecipazionecolabato  
#colabatoeconsensus

DATA DI INIZIO	DATA DI FINE
10/06/2019	15/07/2020

SEGUI

FASE ATTUALE: Incontri pubblici **VISUALIZZA**

**URBAN CENTER**

**PATTO LOCALE PER LA LETTURA DEL CAPO DI LEUCA**

E.T.S. Associazione Culturale Narrazioni

#pugliapartecipa P.LL del Capo di Leuca  
#pattoleuca per la lettura promozione della lettura

DATA DI INIZIO	DATA DI FINE
07/10/2019	31/03/2020

SEGUI

FASE ATTUALE: 3. Proposta e discussione. **VISUALIZZA**

**LA CITTÀ CHE PARLA**  
Associazione PETROLIO

#pugliapartecipa, #lucidilcheparla, comunità, narrazione;

**BRINDISI PARTECIPA**  
Comune di Brindisi

#brindisipartecipa

DATA DI INIZIO	DATA DI FINE
10/07/2019	15/07/2020

SEGUI

FASE ATTUALE: Introduzione **VISUALIZZA**

**URBAN CENTER**

**BARI - URBAN CENTER, COME CASA DELLA APPARTENENZA E PARTECIPAZIONE**

Comune di Bari

#UrbanCenterBariPugliaPartecipa  
#CasadellaPartecipazione

DATA DI INIZIO	DATA DI FINE
10/07/2019	15/07/2020

SEGUI

FASE ATTUALE: FASE 2 - Implementazione. **VISUALIZZA**

**COMUNITA' IN MOVIMENTO**  
Comune di Iglerio

#pugliapartecipa, #comunitainmovimento, #comunedigiugerto, #borghiautenticaditala

**CUNTAPE MO**  
MIGLIORI PRELIMINARI DI COMUNITA' (PER IL PUGO)

Comune di Calimera

#pugliapartecipa #CuntapeMoCalimera  
#RacccontiPreliminariComunità

DATA DI INIZIO	DATA DI FINE
13/12/2019	30/06/2020

SEGUI

FASE ATTUALE: FASE DI APPROFONDI. **PARTECIPA**

**URBAN CENTER**

**Officina delle idee**

OFFICINA DELLE IDEE - APPARTENENZA E PARTECIPAZIONE

Comune di Carapelle

#pugliapartecipa officinadecarapelle

DATA DI INIZIO	DATA DI FINE
09/06/2019	09/02/2020

SEGUI

FASE ATTUALE: Introduzione **VISUALIZZA**

**PROGETTO d'AREA INTEGRATO LAGHI D'ARGANTO**  
CNA Foggia

#laghidiargento, #laghedlessina, #laghidivarano

**BARI - URBAN CENTER, COME CASA DELLA PARTECIPAZIONE**  
#UrbanCenterBariPugliaPartecipa #CasadellaPartecipazione - Costruzione e implementazione di un percorso partecipativo

**FASE 2 - Implementazione attività partecipative**  
10/07/2019 - 15/07/2020

**IL PROCESSO** PROCESSI E PERCORSI CONTRIBUTI TERRITORIALI QUESTIONARIO WORKSHOP

**Comune di Bari**

L'Urban Center di Bari (istituito nel 2013, è oggi ospitato in uno dei padiglioni recuperati della ex Caserma Rissotto, area simbolo della mobilitazione dei cittadini per la rivendicazione di spazi pubblici, ed è interpretato come luogo di dialogo tra Amministrazione comunale e altri attori urbani sulle trasformazioni passate e future della città.

Con il percorso partecipativo proposto, l'Amministrazione comunale si pone l'obiettivo di rafforzare l'approccio "dal basso" alle politiche urbane adottate negli ultimi anni, consolidando l'attività sperimentata in maniera embrionale presso l'Urban Center.

I principali obiettivi del progetto sono:

- promuovere e favorire il coordinamento e l'integrazione dei percorsi partecipativi del Comune di Bari, afferenti a diversi settori e temi;
- intercettare e supportare l'attivazione di percorsi partecipativi proposti da associazioni, comitati, gruppi informali di cittadini;
- definire, sperimentando un modello di gestione condivisa dell'Urban Center come Casa della Partecipazione Comunale anche attraverso l'attivazione di pratiche di cura condivisa del luogo;
- diffondere l'approccio "dal basso" nell'azione ordinaria dell'Amministrazione al fine di favorire l'ordinarietà delle esperienze di partecipazione, non più intese come azioni straordinarie, ma come pratiche ordinarie a supporto alle politiche urbane.

Al processo partecipativo, avviato dall'Amministrazione, hanno già aderito 64 soggetti (associazioni, cittadini, comitati, individui) con una procedura di manifestazione di interesse che hanno già proposto un contributo per la programmazione delle attività e per la gestione condivisa dell'Urban Center-UC.

Queste le principali procedure inclusive e forme di comunicazione nelle tre fasi del processo:

**FASE 1 - Progettazione di dettaglio del percorso:**

- definizione di immagine coordinata e strategia comunicativa, che tengano insieme uso dei social network e modalità analogiche indispensabili per promuovere relazioni fisiche e costruire comunità;
- costruzione con i partecipanti di calendario di attività e incontri da svolgere presso l'UC;
- organizzazione di un confronto collettivo (DST) di avvio delle attività;
- redazione di un manifesto condiviso del percorso partecipativo contenente le regole del percorso stesso;
- creazione di un archivio digitale sui percorsi partecipativi dell'IAC, di pubblica consultazione.

tema generale  
Laboratori permanenti di cittadinanza attiva

CHE COSA SI DEVE FAVORIRE il coordinamento e l'integrazione dei percorsi partecipativi del Comune di Bari

A CHI E INCAPO? Cittadini tutti

RESPONSABILE DELLA DECISIONE L'Amministrazione comunale

ARETTO Cittadino

L.R. 28/2019 Comune di Bari

DATA DI INIZIO 10 luglio 2019

DATA DI FINE 10 gennaio 2020

Referendum di: 09/07/2019 - 10/31/2019

Concludi **Incorpora**



# Urban Center Bari come Casa della Partecipazione

## Finalità del Progetto

- **Comunicare e condividere le trasformazioni urbane materiali e immateriali**
- **Supportare e coordinare l'attivazione di laboratori partecipativi**
- **Restituire gli esiti dei laboratori attivati**
- **Individuare buone pratiche e procedure per rafforzare l'approccio partecipativo e l'intersettorialità**
- **Sperimentare il coinvolgimento diretto di cittadini e associazioni**

# Incontri cittadini e associazioni

## 1<sup>^</sup> e 2<sup>^</sup> FASE

1) 14.11.2019

2) 26.11.2019

3) 03.12.2019



# Eventi



**16 gennaio 2020 alle ore 15.30**

**"Sulle orme di San Michele"**

**Salotti**

**Condivisori Salotti**

**Interventisti**

**Moderatore**

**16 gennaio 2020**

16.01.2020

**30 GENNAIO 2020**

**IL PATRIMONIO VERDE DELLA CITTÀ DI BARI**

**Interventi**

**30 gennaio 2020**

30.01.2020

**07 FEBBRAIO 2020**

**ore 12.30**

**Rigenerazione Urbana DAL CONSUMO DI SUOLO AI SERVIZI ECOSISTEMICI**

**Interventi**

**07 febbraio 2020**

07.02.2020

# Partecipazione ai progetti



**Bari Capitale Cultura  
2021  
10.02.2020**



**Bari Social Boat  
25.02.2020**



**Rigenerazioni  
Creative  
27.02.2020**



# Workshop Associazione Intercultura

/EXHIBIT/MOSTRA/  
(TEXT+PHOTO+MAPS)



## URBAN SAFARI!



01 + 02 + 03 = 04



**Workshop Urban Safari!**  
**13.02.2020**

## 3^ FASE - Attività in corso

**Prossimo Step Incontro con attori privilegiati** e presentazione **buone pratiche**:

- **Videoconferenza con Direttori UC Torino e Bologna**  
(30 Giugno 2020 ore 18.00)

**OUTPUT: Linee guida per il funzionamento dell'Urban Center**

- **Incontri per definizione contenuti principali**
- **Stesura del documento condiviso**
- **Discussione finale**
- **Approvazione delle linee guida da recepire in Giunta Comunale**



# Cosa ne pensano i cittadini. Gli esiti della survey online

Vitandrea Marzano

# Il profilo dell'indagine

**20** domande

**4** sezioni

- anagrafica
- urban center
- modello di gestione
- aspirazione

**250** risposte

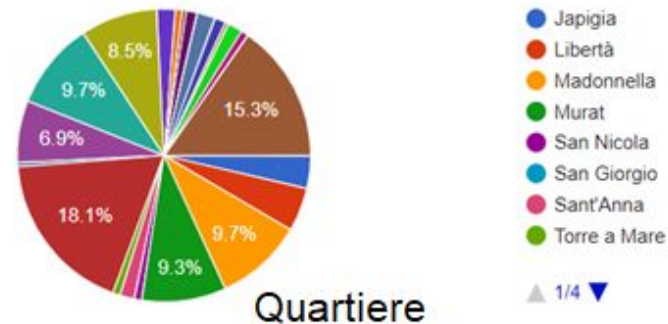
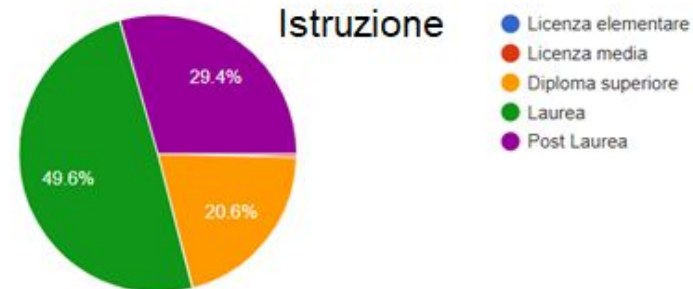
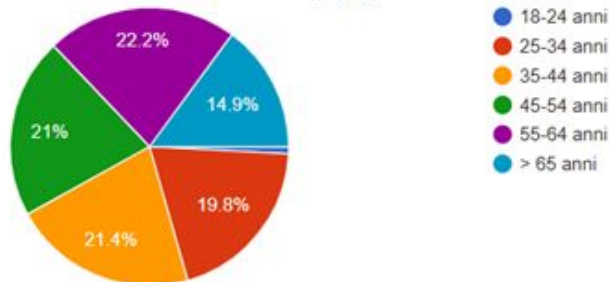
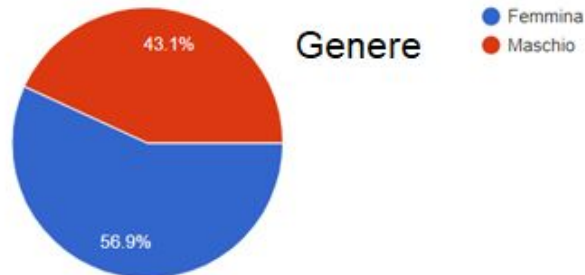



# L'Interdisciplinarieta del campione

## Condizione professionale

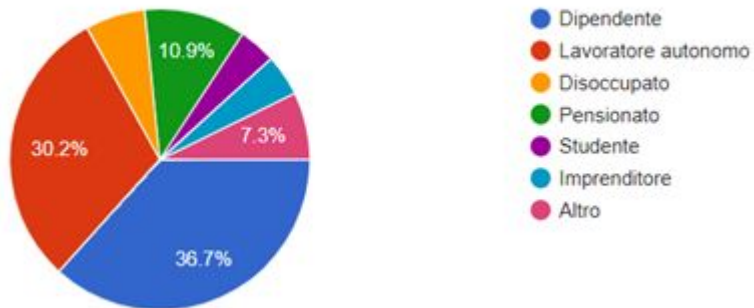

## Professioni tecniche

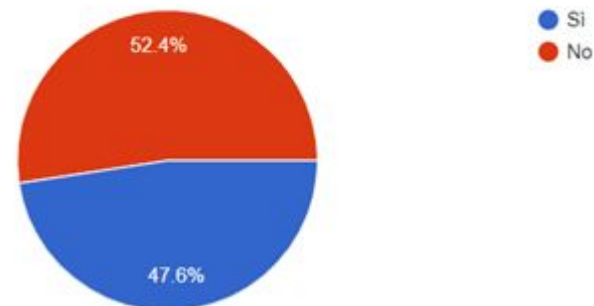

## Associazionismo specializzato

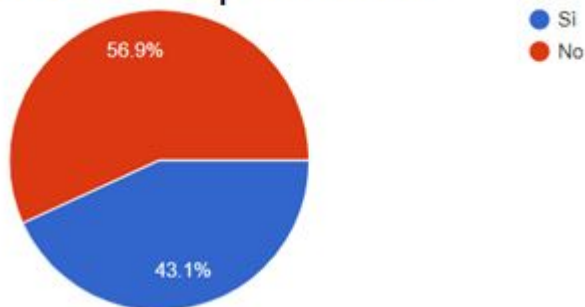

## Esperienze partecipative

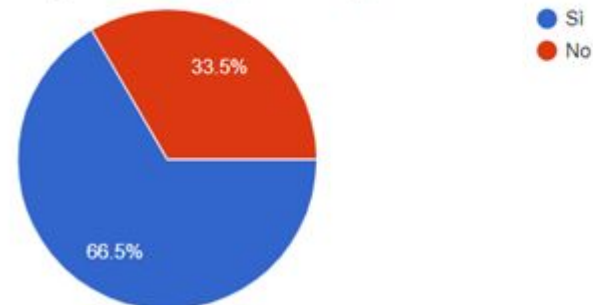

# L'adesione all'urban center

## Frequenzazione UC

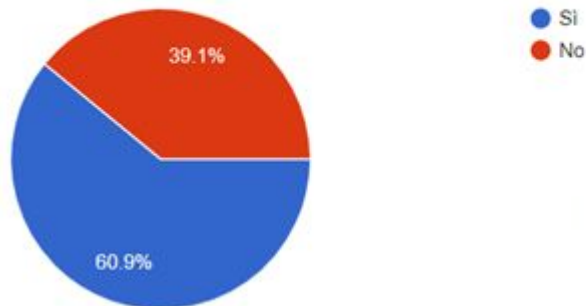

## Frequenza annuale

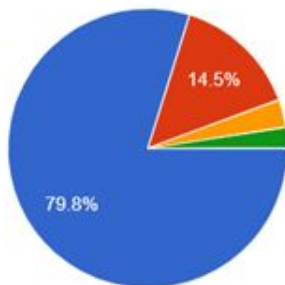

## Gargasole

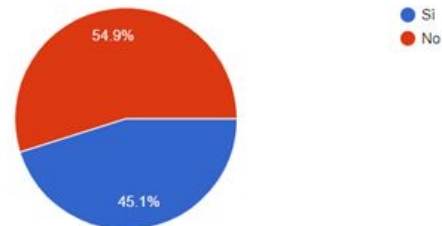

Se sì, in che occasioni ha frequentato l'Urban Center? (esprimere max 2 opzioni)

248 responses

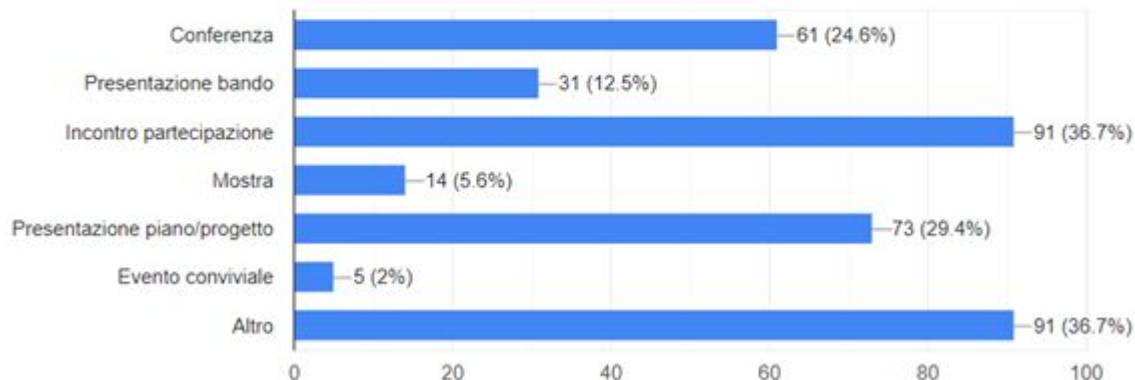

# La partecipazione al centro

Che ruolo pensa debba svolgere l'Urban Center? (selezionare max 3 opzioni)

248 responses

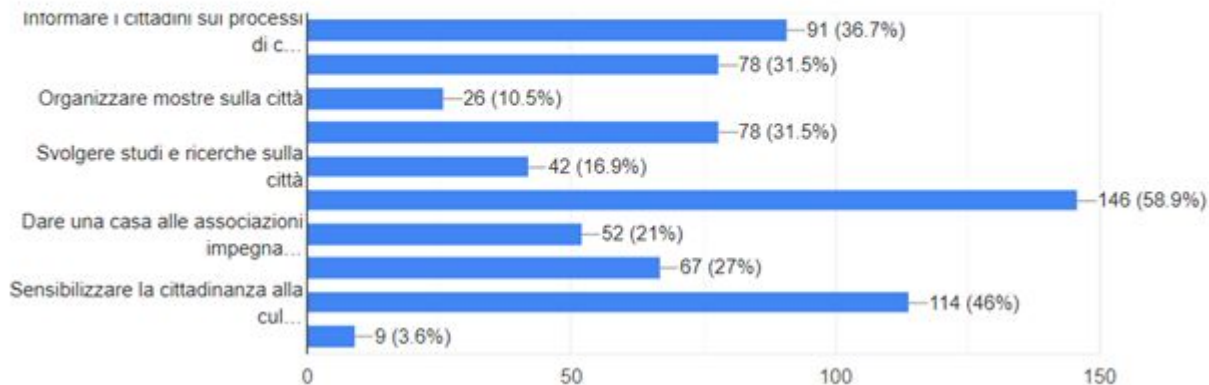

## Idoneità spazi

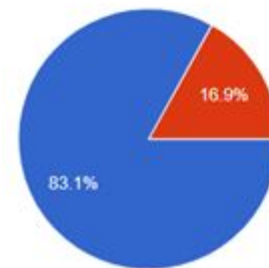

● Si  
● No

## Reputazione

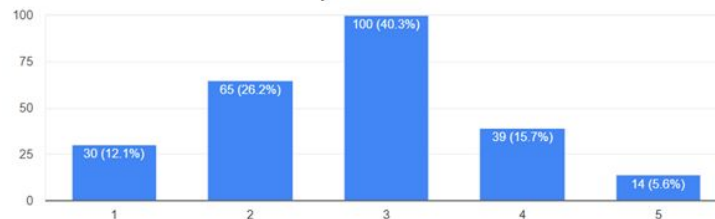

# Sensibilità future

## Governance

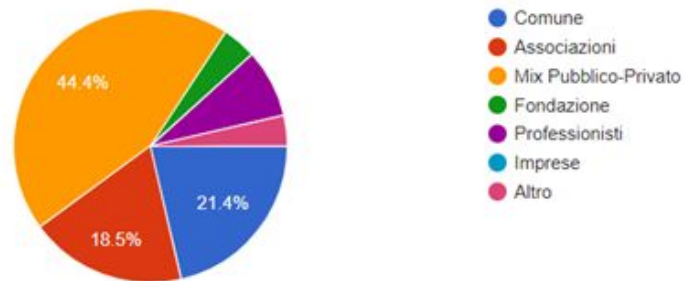

Crede che l'Urban Center debba ospitare anche attività diverse da quelle pertinenti con l'urbanistica? (es. eventi, assemblee associative ecc.)

247 responses

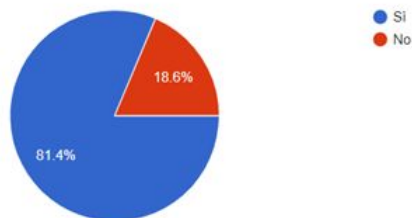

## Brand value

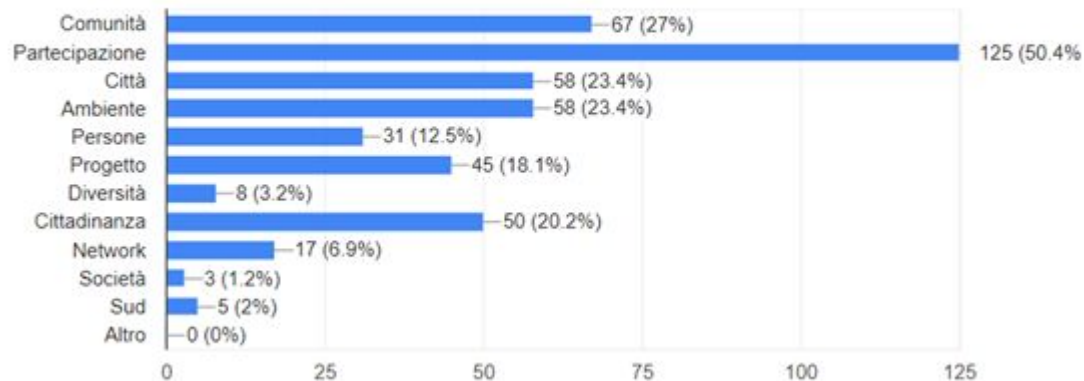

# L'Urban center per me è ...

abitano aggregazione **aggregazione** associazionismo attiva attività attraverso boh  
cambiamento centro **cittadinanza** cittadini  
coinvolgimento collettore comunic-azione **comunita** condivisione  
confronto corresponsabilità crescita cultura determinazione dovrebbero esigenze far felice  
idee **incontro** innovare **innovazione** irradiati l'ascolto **luogo**  
metropolitana opportunita **partecipata** partecipaziobe  
**partecipazione** progettazione pulita scambio scelte  
sociale spazi spazializzazione spazio urbani urbanistica visione vorrebbe



# La nuova identità grafica

MOH visual & product design



# Affidamento e gestione dell'Urban Center

Claudio N. Biancofiore

# Figure della Governance

## un motore ibrido a “geometria variabile” Megafono+Antenna+Arena

Il tessuto più innovativo degli Urban Center in Italia appartiene sempre meno a logiche di tipo gerarchico e si evolve verso approcci più flessibili, a “**geometria variabile**”.

- In alcuni casi l’Urban Center è un **Megafono**, un amplificatore informativo-comunicativo unidirezionale (gerarchia forte)
- In altre situazioni è un recettore, un’**Antenna** che intesse flussi bidirezionali verso i molteplici stakeholders della città (connettore/processo bottom-up/top-down)
- l’Urban Center può costituirsi come **Arena** di discussione e confronto ove emergono immaginari, conflitti e i possibili scenari di ricomposizione virtuosa degli interessi in gioco (orizzontale e sussidiario)

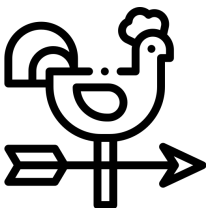
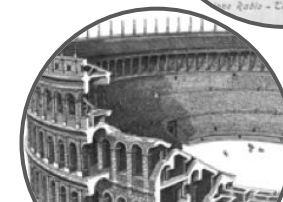
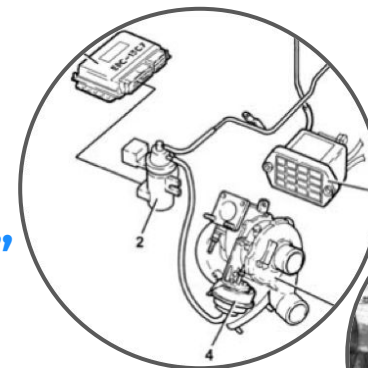



# OUTPUT/PROCESSO/GOVERNANCE

## Progettare per una futura narrazione

**OUTPUT** = prodotto, servizio, performance, ecc.

> **linee Guida per il Funzionamento dell'Urban Center**

**PROCESSO** (il più possibile orizzontale) = coerenza valoriale e tecnica con cui un output viene raggiunto. > consultazioni e gruppi di discussione on-line/forum online/questionari/proposte sul regolamento

> **da Comunità di pratica a Comunità di pratica on line**

**GOVERNANCE** = contrattazione sul chi e come gestirà l'Urban Center attraverso l'output.

> Chi gestirà? Soggetto Ibrido/mix Pubblico Privato/Gestione Associazioni

> Sarà un'entità sostenibile nel tempo? Collettiva? Individuale? Aperta? Chiusa? I suoi principi sono condivisibili con la mission?

> **negoziare modalità di gestione**

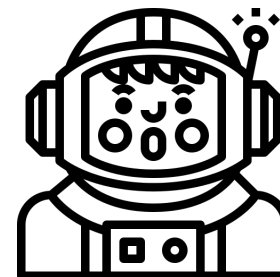

# Chi? Come? Quando?

## Immaginare per orientare il futuro

- Quale **modello** di Urban Center?
- Che tipo di **gestore**?
- Quale Urban Center per la **gestione associata** delle **funzioni comunali**?
- Che tipo di **organizzazione** dell'Urban Center: modalità tecniche, scientifiche, amministrative;
- Quale **allestimento** (fisico e virtuale) e **funzionalizzazione** (servizi);
- Questione finanziaria: risorse finanziarie e modalità di acquisizione delle risorse, **sostenibilità economica**;
- Gestione operativa dell'Urban Center: la **programmazione**, le attività, i tempi di attuazione;
- Quale modello di **governance interna** dell'Urban Center: il ruolo degli **attori** (chi e cosa fanno) e loro **relazioni**;
- Quale tipo di **comunicazione**, trasferimento e gestione continuativa dei risultati progettuali.....

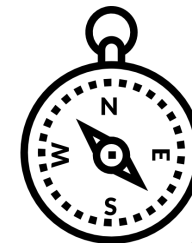

Touchpoint > Linee guida per il funzionamento dell'Urban Center > Delibera Giunta Comunale

# I prossimi passi

## **30 Giugno ore 18.00 - come funziona un Urban Center?**

Incontro con lo staff degli UC di Bologna e Torino

## **16 luglio ore 18.00 - reimmaginando l'Urban Center**

Incontro aperto per la definizione delle linee guida sul bando di affidamento dell'Urban Center